

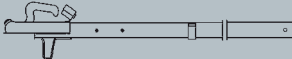
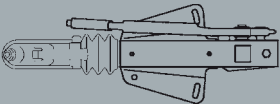

Spis treści

AL-KO

	Celem jest jakość	Strona 4 – 5	Wstęp	
	Twój partner w AL-KO	Strona 6 – 7		
	Gdzie znajdziesz AL-KO	Strona 8 – 9		
	Zalety podwozi T	Strona 10 - 11	Technika podwozi	
	Zalety podwozi V	Strona 12 - 13		
	System lekkich podwozi do ławet samochodowych	Strona 14		
	Punkt sprzęgu - siła nacisku i położenie osi	Strona 15		
	Przyporządkowanie układu jezdnego	Strona 16 - 17		
	Montaż i regulacja układu hamulcowego	Strona 18 - 21		
	Ogólne wskazania odnośnie homologacji w Europie	Strona 22 - 23		
	Zalety dyszli	Strona 24	Dyszle	
	Podpórka dyszla	Strona 25		
	Dyszle kwadrat proste do 750 kg	Strona 26		
	Dyszle kwadrat gięte do 750 kg	Strona 27		
	Dyszle PLUS o regulowanej wysokości do 1.100 kg	Strona 28 - 29		
	Urządzenia najazdowe - System hamulcowy	Strona 30 - 31	Urządzenia najazdowe	
	Urządzenie najazdowe kwadrat z dyszlem lub bez	Strona 32 - 33		
	Urządzenie najazdowe kwadrat z dyszlem lub bez 450 do 3.500 kg	Strona 34 - 51		
	Urządzenie najazdowe kwadrat. Wykresy. Wsporniki osi	Strona 52 - 53		
	Urządzenie najazdowe V 450 do 3.500 kg. Akcesoria. Prowadzenie linki awaryjnej	Strona 54 - 69		
	Urządzenie najazdowe PROFI V	Strona 70 - 79		
	Dyszle; wspornik koła podp. - drążek hamulcowy/prowadzenie drążka	Strona 80 - 85		
Urządzenie najazdowe o regulowanej wysokości COMPACT / PLUS 500 do 3.500 kg	Strona 86 - 97			
	Zalety osi - klasyfikacja produktów - przepisy montażu	Strona 98 - 105	Osie	
	Osie niehamowane COMPACT i PLUS 750 do 1.300 kg	Strona 106 - 115		
	Piasty	Strona 116 - 117		
	Osie hamowane PLUS i COMPACT 750 do 4.000 kg	Strona 118 - 143		
	Osie tandem połączone PLUS 1.600 do 3.500 kg	Strona 144 - 145		
	Łączniki dyszla - spawano śrubowe - uchwyty kół podp.	Strona 146 - 150		
	Opony - Amortyzatory - Mechanizmy hamujące - Linki hamulcowe	Strona 151 - 163		
	Opony - Śruby kół - System mycia mech. ham.	Strona 164 - 167		
	Akcesoria			
		Zaczepty kulowe z akcesoriami - Zabezpieczenia antykradzieżowe		Strona 168 - 188
Chrom-Cover - Safety-Ball - Soft-Dock - Soft-Ball - Uchwyt wtyczki el.		Strona 188 - 192		
ATC Trailer-Control - AMS MAMMUT		Strona 193 - 200		
Sejf - Podpory rozkręcane - Big Foot™		Strona 201 - 207		
Podpory rozkręcane - E.C.S. - Komfort-Kit - Koła podporowe		Strona 208 - 222		
Podpory - Zapięcia burtowe - Skrzynki narzędziowe		Strona 223 - 228		
Podnośniki - Kliny		Strona 229 - 234		
Przyciągarki - Rolki		Strona 235 - 253		
Biotniki - Bagażniki rowerowe - Pochylnie najazdowe		Strona 254 - 267		

Zapięcie burtowe i uchwyt

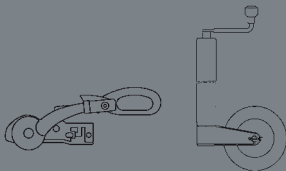
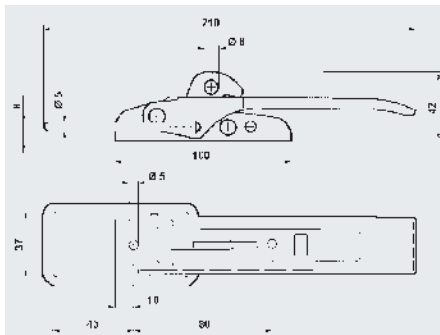

Wykaz artykułów

Zapięcie burtowe	
Nr art.	1 223 610
Materiał	stal
Obróbka powierzchni	cynkowanie galwaniczne
	0,253 kg
	60 szt.

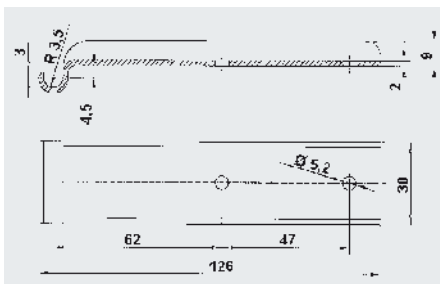

Uchwyt	
Nr art.	1 223 611
Materiał	stal
Obróbka powierzchni	cynkowanie galwaniczne
	0,079 kg
	240 szt.